

## 10.2 Transistoren

### 10.2.1 Der Bipolartransistor

#### Was ist und tut ein Transistor?

Ein **Transistor** ist ein festkörperelektronisches Bauelement, mit dem man Strom zwischen zwei Anschlüssen durch Strom oder Spannung an einem dritten Anschluß ein- und ausschalten kann.

Wir haben damit immer *drei* Anschlüsse, das sieht grundsätzlich so aus:

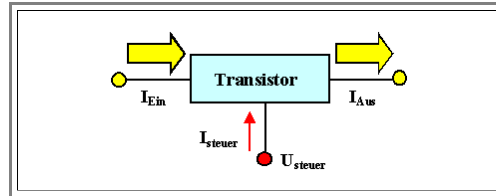

Ströme und Spannungen am Ausgang sind immer viel größer als die Spannungen und Ströme, die man zum Steuern, d.h. zum Ein- und Ausschalten braucht.

Damit kann man also grundsätzlich eine **Leistungsverstärkung** erzielen. Man kann das auch **analog** tun, d.h. die Ausgangsgröße folgt (mit Glück halbwegs linear) der Steuergröße. Aber in dieser Vorlesung sind wir **digital**, wir schalten den Ausgangsstrom nur ein und aus.

Ein **elektromechanisches Relais** macht im Grundsatz dasselbe. Es ist aber *kein* Transistor! Und das nicht so sehr, weil es kein festkörper*elektronisches* Element ist, sondern weil es die wesentlichen **Sekundärtugenden** eines Transistors nicht hat. Diese sind:

1. Alles ist **elektronisch** – nichts bewegt sich mechanisch. Die gute alte Elektronenröhre, z.B. in der einfachsten Form einer **Triode**, hat diese Tugend aber auch.
2. Das Ein- und Ausschalten geht **sehr schnell**. So einige Milliarden mal pro Sekunde (d.h. mit **> 1 GHz**) sollte es schon sein. Die gute **alte** Elektronenröhre macht das nicht mehr – die gute **neue** aber schon (z.B. in der "Mikrowelle").
3. **Sparsamkeit** – das ganze funktioniert bei minimaler Leistung, insbesondere im "off"-Zustand. Die Elektronenröhre hat jetzt massive Probleme, da ihre Heizung immer laufen muß.
4. **Kleinheit** – allenfalls noch **1 µm × 1 µm × 0,3 µm** ist der Transistor groß. Die Elektronenröhre ist jetzt **out**.
5. **Integrationsfähigkeit** – wir können viele Millionen Transistoren in **einem** Silizium-Chip machen **und** verbinden, z.B. ca **300 000 000** Transistoren (plus **256 000 000** Kondensatoren) in einem Speicherchip von **256 Mbit**.

Wenige Erfindungen haben die Welt so verändert wie der Transistor. Und unter allen weltverändernden Erfindungen ist er die erste (oder, falls man die Atombombe mitzählt, die zweite), die ausschließlich auf "Theorie" beruht und nicht auf "Tüfteln", wie z.B. das Rad, die Schrift, der Buchdruck, die Elektronenröhre, das Auto, die Herstellung von Stahl oder die sexuelle Revolution.

Es gibt zwei Transistorgrundtypen: Den **MOS**-Transistor und den **Bipolar**transistor. Der **MOS**-Transistor ist der weitaus häufigere, aber für uns noch nicht ganz einfach zu verstehen.

Mit dem **Bipolartransistor** aber haben wir kein Problem; ihm widmen wir dieses Unterkapitel.

#### Der Bipolartransistor

Ein Bipolartransistor besteht aus zwei hintereinander geschalteten **pn**-Übergängen; hat also eine **p-n-p** oder **n-p-n** Struktur, wobei die mittlere Schicht **sehr dünn sein muß**. (Das konnte man sich damals leicht merken: Der **p-n-p** Transistor hat den gleichen Aufbau wie die Mensa Schnitzel der sparsamen **60er** Jahre: **Paniermehl - Nichts - Paniermehl**). Jede Schicht hat einen elektrischen Anschluß.

Zwei hintereinandergeschaltete Dioden bilden **keinen** Bipolartransistor, denn sie sind, erstens, keine **p-n-p**- oder **n-p-n**-Schichtung, sondern z.B. eine **p-n-Metall - Metall-n-p**-Schichtung – und damit ist, zweitens, die mittlere Halbleiterschicht nicht dünn.

Ein Bipolartransistor ist **schematisch** wie unten gezeigt aufgebaut. In der Realität sieht er ziemlich anders aus, das ist in einem [anderen Hyperskript](#) dargestellt.

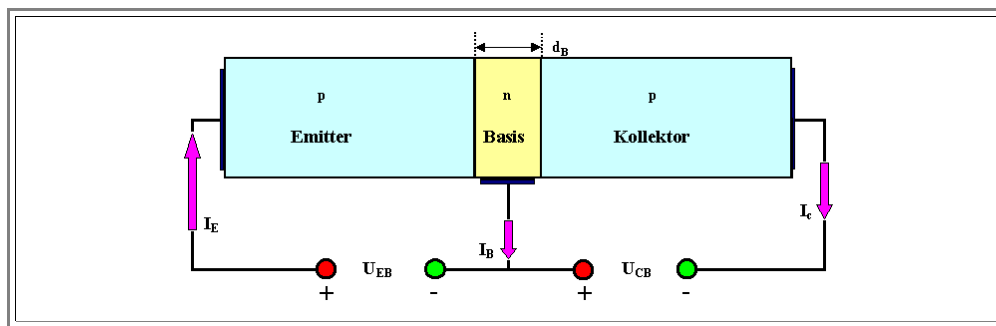

- Wir unterstellen *ohmsche Kontakte* zu allen drei Bereichen. Der zu steuernde Strom fließt vom Emitter zum Kollektor, durch die steuernde Basis hindurch.
- Die Grundbeschaltung ist eingezeichnet: Wir polen *immer* die *Emitter-Basis-Diode in Durchlaßrichtung* und die *Basis -Kollektor-Diode in Sperrichtung*.
- Der *externe* Strom fließt dann von Plus nach Minus, wie eingezeichnet. An dem Basisknoten muß die Summe der Ströme = 0 sein; graphisch heißt das, daß die Gesamtlänge von Kollektor- und Basisstrompfeil gleich sein muß der Länge des Emitterstrompfeils.

Um zu sehen, daß diese Anordnung tatsächlich ein Transistor im obigen Sinne ist, müssen wir jetzt nur das Banddiagramm betrachten. Wir zeichnen es gleich für die beschaltete Anordnung mit Stromfluß; die Fermienergien sind dann nur Markierungshilfen (da wir, strenggenommen, bei Stromfluß nicht mehr im thermodynamischen Gleichgewicht sind).

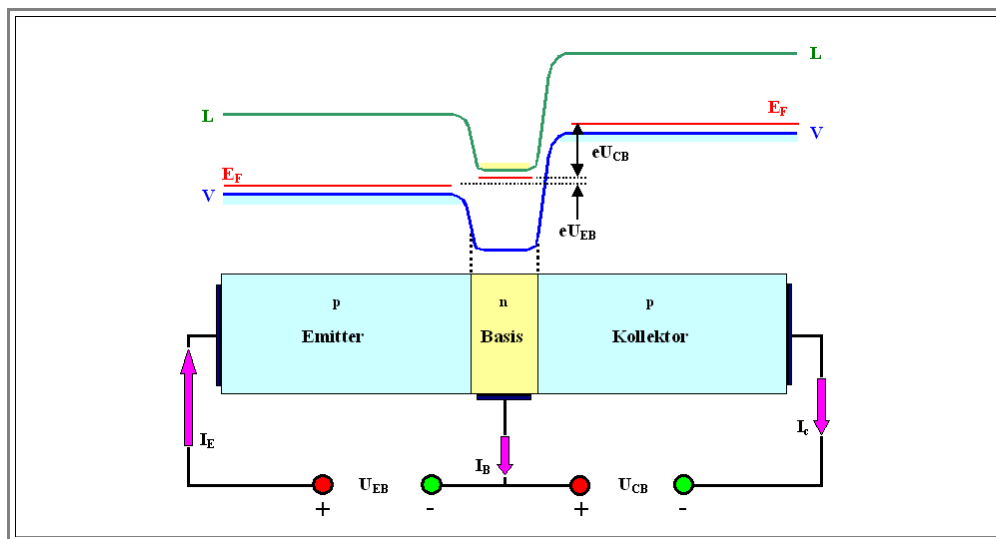

- Die Emitter-Basis-Diode ist in *Durchlaß* richtung gepolt; es wird also ein großer Diffusionsstrom  $j_D(EB)$  fließen.
- Dieser Diffusionsstrom besteht aus *Löchern*, die von dem *p*-dotierten Emitter in die *n*-dotierte Basis fließen, und aus *Elektronen*, die aus der Basis in den Emitter laufen; beide Ströme zusammen bilden den Emitterstrom  $I_E$ . (Wir verwenden "*I*" hier für externe und "*j*" für interne Ströme oder Stromdichten)
- Damit gilt als erste Gleichung

$$I_E = j_D(EB) = j^e_D(BE) + j^h_D(EB)$$

Dabei haben wir aber eine kleine Näherung gemacht: Wir haben die *Sperrströme vernachlässigt*. Das machen wir zwar schon ziemlich routinemäßig; aber man sollte sich doch klar darüber sein. Wir wollen das jetzt durchgehend so machen: Alle "*kleinen*" Ströme lassen wir weg.

Der Basis-Kollektor-Kontakt ist in *Sperrichtung* gepolt.

- Hätten wir *nur* diese Diode, würde ein kleiner Feldstrom fließen, zusammengesetzt aus den *Löchern*, die als Minoritätsladungsträger in der Basis vorhanden sind, an die *RLZ*-Kante kommen und dann die Potentialschwelle hinauffallen, sowie den Elektronen des Kollektors, die den Berg hinunterfallen.

Der springende Punkt beim Bipolartransistor ist nun aber die Bedingung, daß die Basis *dünn* sein soll, oder genauer gesagt, die Basisweite  $d_B$  soll sehr viel kleiner sein als die Diffusionslänge  $L$  der Minoritäten in der Basis.

- Dann werden die meisten der vom Emitter in die Basis *emittierten* oder *injizierten* Löcher nach kurzer Wanderung im feldfreien Bereich der Basis an die *RLZ*-Kante des Basis-Kollektor-Kontakts kommen – und dann selbstverständlich den Berg hinauffallen!

- Die Konsequenz ist klar: Der Beitrag der Löcher aus der Basis zum Feldstrom ist **massiv erhöht**. Fast alle Löcher, die als Komponente des Diffusionsstroms vom Emitter in die Basis fließen, werden es bis zum Kollektor schaffen. Der Kollektorstrom  $I_C$  (Index "C" für engl. "collector") besteht damit praktisch **nur** aus dieser Komponente. In anderen Worten:

$$I_C = j_F(BK) \approx j_D^h(EB)$$

- Der Kollektorstrom wird allerdings ein wenig kleiner sein als die Löcherkomponente des Emitter-Basis-Diffusionsstroms, denn ein paar wenige der in die Basis **injizierten** Löcher werden dort rekombinieren. Diesen Effekt können wir aber (weiter unten) leicht berücksichtigen.
- Erst aber schauen wir uns jetzt das komplette Strombild des Bipolartransistors an:

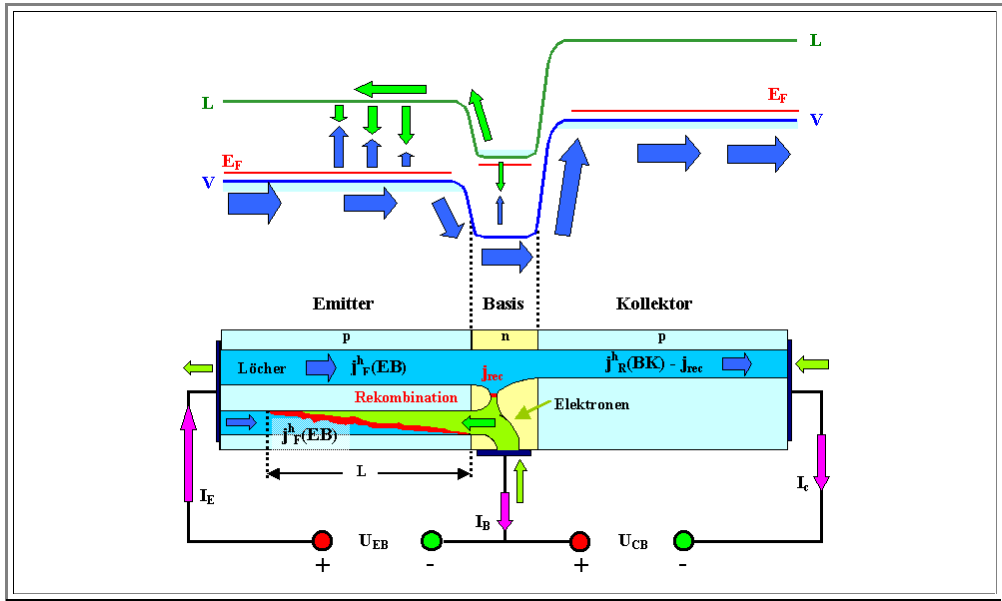

- Sieht kompliziert aus, aber ist ganz einfach – wieder nur eine Frage der korrekten Strombuchhaltung.
  - Zunächst sehen wir, daß der größte Teil des Löcherstroms des Emitters weiterfließt zum Kollektor und dort den ganzen externen Strom  $I_C$  verursacht.
  - Die einzige offene Frage ist allenfalls, wie aus einem **Löcher**strom im Halbleiter jetzt ein **Elektronen**strom im Metall wird. Das ist aber einfach: Das Metall injiziert Elektronen ins Valenzband, die dort mit den Löchern rekombinieren – es ist schließlich mit dem **negativen** Pol der Spannungsquelle (= Elektronenpumpe) verbunden.
  - In der dünnen Basis rekombiniert nur ein kleiner Teil der Löcher und Elektronen; dies ist schematisch gezeigt.
- Im Emitter fließt aber auch noch der aus der Basis kommende Durchlaßstrom der Elektronen. Er wird jetzt wichtig.
  - Sobald die aus der Basis kommenden Elektronen im **p**-dotierten Material des Emitters sind, werden sie als Minoritäten rekombinieren. Im Abstand von etwa  $L$  von der Basis sind sie verschwunden, und es fließt jetzt ein reiner Löcherstrom.
  - Der Emitterkontakt rekombiniert wieder alle Löcher durch Elektroneninjektion; am Basiskontakt werden die benötigten Elektronen durch den Kontakt direkt geliefert.
- Auch im Banddiagramm sind die Ströme eingezeichnet. Es wäre jetzt auch kein Problem mehr, die "kleinen" Ströme noch mitzunehmen – aber es wird nicht viel ändern.
  - Die Steuerfunktion ist jetzt klar. Mit einer relativ kleinen Durchlaßspannung an der Emitter-Basis-Diode ( $\approx 1 \text{ V}$ ), kann man einen relativ großen Strom ( $< 10 \text{ A/cm}^2$ ) über einen relativ großen Potentialunterschied schicken (die Basis-Kollektor-Spannung kann bis zu  $1000 \text{ V}$  betragen!). Damit kann man erhebliche Leistungen mit kleinem Aufwand ein- und ausschalten oder auch analog steuern (wenn auch nichtlinear).
  - Aber wir müssen einen Preis dafür zahlen: **Leistungslos** funktioniert die Steuerung nicht – denn wir brauchen immer auch einen Basis-Emitter-Strom!
  - Damit erhebt sich die Frage nach der erreichbaren **Stromverstärkung** in einem Bipolartransistor, dem **Verhältnis von Kollektorstrom zu Basisstrom**.

## Stromverstärkung des Bipolartransistors

- Die Stromverstärkung  $\beta$  ist definiert als

$$\beta = \frac{I_C}{I_B} = \frac{j^{h_F(BK)}}{j^{e_D(BE)}} = \frac{j^{h_D(EB)}}{j^{e_D(BE)}}$$

Das ist nun einfach auszurechnen. Wir nehmen die Formeln für die Durchlaßströme aus der (einfachen) Diodengleichung und setzen sie ein. Damit erhalten wir

$$\beta = \frac{\frac{e \cdot D \cdot (n_i)^2}{N_D(B) \cdot L} \cdot \left( \exp\left(\frac{eU_{ex}}{k_B T}\right) - 1 \right)}{\frac{e \cdot D \cdot (n_i)^2}{N_A(E) \cdot L} \cdot \left( \exp\left(\frac{eU_{ex}}{k_B T}\right) - 1 \right)} = \frac{N_A(E)}{N_D(B)}$$

Dabei haben wir großzügigerweise die Diffusionslängen  $L$ , die Diffusionskoeffizienten  $D$  (und damit die Beweglichkeiten  $\mu$ ) in der Basis und im Emitter gleichgesetzt, was zwar nicht ganz korrekt ist, aber die Sache doch sehr vereinfacht.

Wir haben ein **monumentales Ergebnis**: Die **Stromverstärkung** in einem Bipolartransistor ist in guter Näherung nur durch das Verhältnis der Dotierstoffkonzentrationen in Emitter und Basis gegeben!

Um eine große Stromverstärkung zu erzielen, brauchen wir einen hochdotierten Emitter und eine schwach dotierte Basis. Das ist einfach zu machen;  $\beta > 100$  ist leicht zu erzielen.

Da die **Leistungsverstärkung** durch  $\beta \cdot U_{BK}/U_{EB}$  gegeben ist, kommen wir hier schnell auf Werte  $> 1000$ .

Wir brauchen also eine möglichst **asymmetrische Diode**, d.h. mit möglichst großem Unterschied in den Diffusionsstromkomponenten.

Das kommt nicht nur dem Bauprinzip der realen Diode entgegen, sondern ist auch für andere Bauelemente wichtig. Man hat deshalb dem Verhältnis der Diffusionsströme einen Namen gegeben: Es heißt **Injektionsverhältnis**, weil ja jede Komponente für sich als **Injektion** von Ladungsträgern in das jeweils andere Gebiet aufgefaßt werden kann.

Der Durchlaßstrom einer Diode wird damit zu der Summe der beiden **Injektionsströme**.

Jetzt wollen wir aber noch schnell ausrechnen, was passiert, falls die Basis nicht dünn genug ist.

Dann wird der Kollektorstrom gegeben sein durch den **Injektionsstrom des Emitters** (man kann doch flüssiger schreiben mit diesen Begriffen) minus dem Rekombinationsstrom in der Basis.

Der Anteil der Minoritäten, die durch die Basis durchwandern können, ist aber einfach  $1 - d_B/L$ : Man muß nur das "Rekombinationsdreieck" im Emitter im obigen Bild auch für die Basis betrachten und durch eine Formel beschreiben, schon steht's da.

Damit bekommen wir für die Stromverstärkung:

$$\beta = \frac{N_A(E)}{N_D(B)} \cdot \left( 1 - \frac{d_B}{L} \right)$$

Eine noch bessere Formel ist sinnlos, denn bei realen Transistoren überwiegen sowieso die nicht berücksichtigten Einflüsse der extrem endlichen Größe in allen Dimensionen.

Insbesondere darf man die "kleinen" Ströme, also die jeweiligen Sperrströme, nicht ganz vernachlässigen. Zwar spielen sie für den "Ein"-Zustand des Transistor-Schalters keine Rolle, wohl aber für den "Aus"-Zustand.

Denn auch wenn alle **100 Millionen** oder so Transistoren auf dem Chip "aus" sind, zieht der Chip noch Strom – **10<sup>8</sup>** mal die Sperrströme der Dioden. Und das addiert sich dann so allmählich schon zu einem Problem.

Trotzdem, von den oben erwähnten Kriterien hat der Bipolartransistor alle erfüllt – außer vielleicht der Forderung nach Geschwindigkeit.

Wie schnell kann man einen Bipolartransistor hin- und herschalten? Das ist eine nicht ganz triviale Frage, aber eines ist sicher: Man muß nach dem Abschalten mindestens so lange bis zum Wiederanschalten warten, wie die Minoritäten brauchen, um durch die Basis zu laufen.

Wie "schnell" sind die Minoritäten? Ihre "Durchschnitts"geschwindigkeit über alles ist jedenfalls  $v_{Min} = L/\tau$ , denn nach ihrer Lebensdauer  $\tau$  sind eine Diffusionslänge  $L$  weit gekommen. Mit entsprechenden Umrechnungen erhält man

$$v_{\text{Min}} = \left( \frac{k_B \cdot T \cdot \mu}{e \cdot \tau} \right)^{1/2}$$

Obwohl die Geschwindigkeitskomponente in Richtung Kollektor sicher kleiner ist als die oben ausgeführte ungerichtete Geschwindigkeit, gibt diese Gleichung doch Hinweise:

- Wir wollen eine möglichst hohe Beweglichkeit  $\mu$  und eine möglichst kleine Lebensdauer  $\tau$  – außerdem hohe Temperaturen?
- In Prinzip ja – aber: Kleine Lebensdauern bedingen kleine Diffusionslängen, und das bringt Probleme. Hohe Temperaturen erst recht. Was bleibt, ist:
- Die maximalen Schaltfrequenzen steigen mit der Beweglichkeit.
- Damit ist für extrem hohe Frequenzen **GaAs** dem **Si** überlegen (und wird auch für Hochgeschwindigkeitsschaltungen verwendet).

Aber auch mit **Si** lassen sich mühelos die Gigahertze erreichen, denn die **Transitzeit** (die Zeit, um durch die Basis zu wandern) ist halt auch immer umgekehrt proportional zur Dicke der Basis – und die kann sehr, sehr klein gemacht werden!

## Fragebogen

Schnelle Fragen zu 10.2.1